



## Rovokopač SWE 50B



Radna težina stroja	5.15t(gumena gusjenica)/5.22t(čelična gusjenica)
Snaga motora	25.8kW/2200rpm
Proizvođač motora	YANMAR
Standardna zapremnina korpe	0.18m <sup>3</sup>
Max. dubina kopanja	3.605m

### Parametri

#### MOTOR

Proizvođač	Yanmar
Model	4TNV88-BSSU
Tip	4-cilindra 4-taktni vodom hlađen
Radna površina	2.19L
Snaga	25.8kW/2200rpm

#### DIMENZIJE

Visina utega	663mm
Radius okretanja repa od centralne osovine	1500mm
Transportna dužina stroja	5857mm
Transportna širina stroja	1900mm
Transportna visina stroja	2570mm

#### ELEKTRIČNI SISTEM

Nominalna snaga	12V
Snaga akumulatora	120Ah
Alternator	12V-55A
Starter	12V-2.3kW

#### RADNI RASPON

Max. visina kopanja	5225mm
Max. utovarna težina	3712mm
Max. dubina kopanja	3605mm
Max. dubina vertikalnog kopanja	2845mm
Max. doseg kopanja	6002mm
Max. doseg na tlu	5879mm
Snaga kopanja korpe (ISO)	33.7kN
Snaga kopanja držača korpe (ISO)	27.8kN
Opterećenje tla	30.3kPa
Brzina zamaha	10.1rpm

#### POGON

Max. brzina kretanja (druga/prva)	4.7/2.4km/h
Max. nagib s punom korpom	30°
Max. vučna sila	37.1kN

#### PODVOZJE

Ukupna širina podvozja	1850mm
Širina gusjenice	400mm
Razmak između gusjenica	1900mm
Ukupna dužina gusjenice	2424mm
Ukupna visina gusjenice	572mm

#### KAPACITET

Zapremnina rezervoara goriva	113L
Zapremnina rezervoara hidrauličnog ulja	96L

#### PREDNJA DASKA (RALICA)

Odvojene kontrole za kretanje i radnu opremu	
Dužina x Širina	1860X300mm
Max. visina dizanja	300mm
Max. dubina struganja	275mm

#### HIDRAULIČNI SISTEM

Glavne pumpe	
Tip	2 varijabilne pumpe 1 zupčasta pumpa
Izmjena	2x45+37 L/min
Radni pritisak	2x24.5+21 MPa

# Rovokopač SWE 50B

## Radni raspon

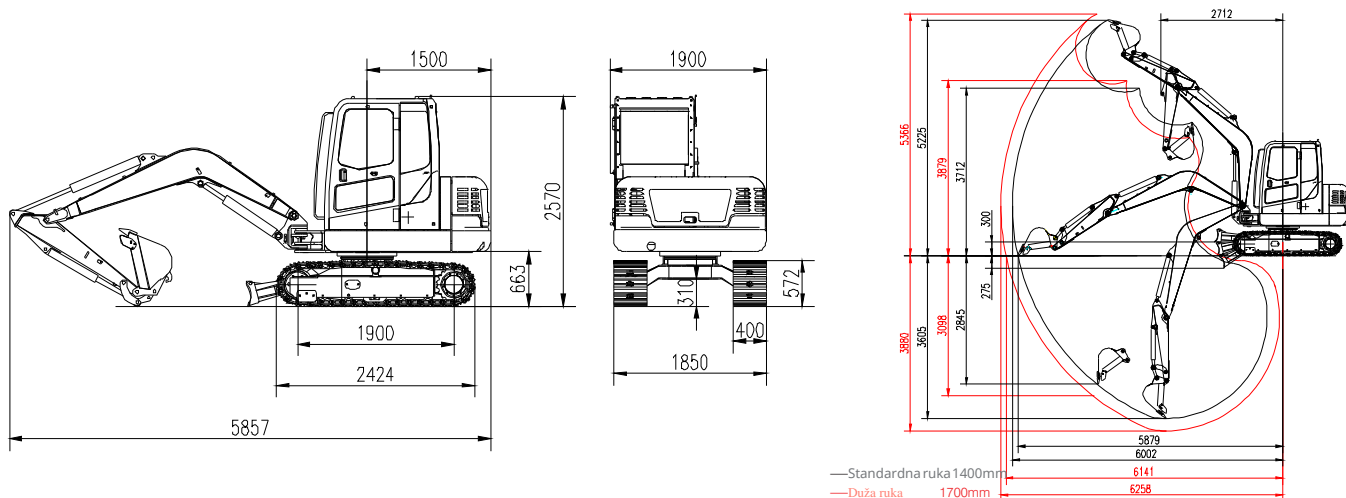

## Kapacitet (standardna ruka:1,4m)

B(m)	A(m)	MAX		4.0m		3.0m		2.0m	
		Sprijeda(kg)	Bočno(kg)	Sprijeda(kg)	Bočno(kg)	Sprijeda(kg)	Bočno(kg)	Sprijeda(kg)	Bočno(kg)
3.0		652.50*	617.7*	674.25*	656.85*	—	—	—	—
2.0		687.30*	442.50	752.55*	756.90*	917.85*	913.50*	1483.35*	1479.00*
1.0		713.40*	438.75	878.70*	588.75	1278.90*	1005.00	2001.00*	1503.75
0.0		696.00*	513.75	900.45*	600.00	1305.00*	1001.25	2175.00*	1511.25
-1.0		826.50*	573.75	774.30*	637.50	1109.25*	870.00	1979.25*	1488.75
-2.0		501.60*	463.40*	—	—	779.20*	750.50*	—	—

## Napomena:

- Opterećenje s \* ograničeno je hidrauličnim kapacitetom i utemeljeno na ISO 10567. Navedena opterećenja ne prelaze 87% hidrauličnog kapaciteta.
- Opterećenje bez \* ograničeno je kružnim opterećenjem i utemeljeno na ISO 10567. Navedena opterećenja ne prelaze 75% kružnog opterećenja.

